



Sportski sat

Uputstvo 50006 - 50007- 50008 - 50009



Hvala vam što ste izabrali naš pametni sat. Ovo uputstvo sadrži informacije o upotrebi i brizi za vaš novi Lotus Sportski sat

Kompanija zadržava pravo na izmene sadržaja ovog uputstva bez prethodne najave. Proizvod uključuje: Paket * 1, Pametni sat * 1, Kabl za punjenje * 1, Dodatna traka * 1

1. Funkcije sata

1.1 Opis dugmeta:



A: Pritisnite da biste zaključali ekran / probudili ekran na uređaju. B: Vratite se nazad

1.2 Uputstva za punjenje:

Magnetno punjenje je prikazano

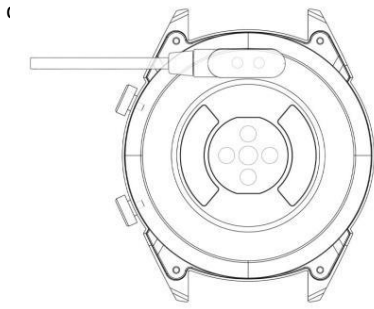

*Osat napunite na prikazani način. Nepravilno punjenje može oštetiti sat.

1.3 Ekran u režimu mirovanja:

- 1) 1) Prevucite udesno da biste otvorili obavještenja
- 2) 2) Prevucite nadole da biste otvorili padajući meni za kontrolu osvetljenosti, ulazak u postavke i funkciju Ne ometaj.
- 3) 3) Prevucite nagore da biste otvorili glavni meni.
- 4) 4) Pritisnite i zadržite ekran dok ste u stanju pripravnosti da biste promenili dizajn časovnika. Izaberite dodirrom na

ekran.

- 5) Dodirnite jednom da biste prikazali podatke o otkucajima srca u minuti, koracima i kalorijama.

1.4 Poruke

Prevucite desno na glavnom ekranu da biste otvorili obavještenja. Da biste omogućili obavještenja, povežite sat sa aplikacijom Lotus SmarTime i omogućite odgovarajuće dozvole. U aplikaciji možete da omogućite obavještenja o aplikacijama, obavještenja o pozivima i SMS obavještenja. Kada primite obavještenja na vaš telefon, ona će se prikazati na satu, koji može prikazati do 8 obavještenja.

1.5 Padajući meni

Prevucite nadole po interfejsu ekrana da biste otvorili padajući meni.

- 1) Leva ikona prikazuje status Bluetooth veze
- 2) Dodirnite srednju ikonu da biste prebacili režim Ne uznemiravaj. Kada je režim Ne uznemiravaj uključen, uređaj samo vibrira
fza funkcije Pronađi uređaj i Alarme.
- 3) Tdesna ikona se može koristiti za podešavanje osvetljenosti ekrana.
- 4) 4) Nivo napunjenosti baterije prikazan je u gornjem delu ekrana.

1.6 Brojaš koraka

Brojač koraka je podrazumevano uključen. Ovaj interfejs prikazuje trenutni broj koraka na satu. Koraci se broje počev od ponoći. Prevlačenjem ulevo možete pronaći podatke o pređenom rastojanju i potrošenim kalorijama.

1.7 Spavanje

Period praćenja spavanja je od 21:00 do 9:00 sledećeg dana. Nakon što se obrazac spavanja zabeleži na uređaju, podaci o spavanju se šalju u aplikaciju Lotus SmarTime. Prevlačenjem ulevo možete pronaći podatke o satima laganog i dubokog sna.

1.8 Bluetooth muzika

Android: nakon povezivanja sata putem podešavanja telefona, otvorite muzički plejer, pustite / pauzirajte i promenite pesme; (nema potrebe za vezivanjem u aplikaciji, ako je već vezana, otkažite je i povežite u podešavanjima telefona)

IOS: Kada je povezan sa telefonom, možete reprodukovati, pauzirati i prebaciti pesme direktno preko sata.

1.9 Praćenje vežbanja (hodanje, trčanje, vožnja biciklom, planinarenje, plivanje, fudbal, košarka, stoni tenis, badminton) 1.9.1 Izaberite vežbu i tapnite na ekran da biste započeli. Nakon kratkog odbrojavanja, započinje praćenje aktivnosti. Po potrebi možete pauzirati vežbu. Kada pritisnete ikonu „□“, vežba će biti zaustavljena i podaci o aktivnosti će biti sačuvani.

1.9.2 Podaci o aktivnostima čuvaju se za bilo koju vežbu preko 200 metara koja traje duže od 5 minuta. Za manje sesije uređaj će zatražiti „Premalo podataka za čuvanje“

1.9.3 Da biste pregledali podatke o aktivnostima, otvorite aplikaciju Lotus SmarTime i dodirnite ikonu sinhronizacije u gornjem levom uglu.

1.10 Otkucaji srca

Nosite sat na željenom zglobu i uđite u meni pulsa za kontinuirano merenje pulsa. Kada je sat povezan sa telefonom, podaci o pulsu mogu se sinhronizovati sa aplikacijom u realnom vremenu.

1.11 Krvni pritisak

Nosite sat na željenom zglobu i uđite u meni za krvni pritisak za jedno merenje krvnog pritiska. Kada je sat povezan sa telefonom, podaci o krvnom pritisku mogu se sinhronizovati sa aplikacijom u realnom vremenu.

1.12 Alarm

Ova funkcija prikazuje vaše alarme. Alarmima možete upravljati u aplikaciji Lotus SmarTime

1.13 SSedentarni podsetnik

Uključite / isključite podsetnik za sedenje. Ova funkcija vas obaveštava kada ste dugo bili neaktivni. Ovo se može konfigurisati u aplikaciji Lotus SmarTime

1.14 Štoperica

Dodirnite dugme za početak da započnete, pa ponovo za pauzu. Prevucite nadesno da biste očistili vreme i izašli.

1.15 Pronađi telefon

Izgubili ste telefon? Dodirnite Pronađi telefon da bi vam telefon vibrirao. Dodirnite ponovo kada pronađete telefon. Da bi ova funkcija radila, sat mora biti povezan.

1.16 Daljinska kamera

Otvorite kameru na telefonu putem aplikacije Lotus SmarTime. Zatim dodirnite ikonu kamere da biste snimili fotografije. Sve snimljene fotografije čuvaju se na vašem telefonu.

1.17 Podignite da biste se probudili (preokrenite)

Podrazumevano isključeno radi uštede baterije. Ovo se takođe može kontrolisati iz aplikacije Lotus SmarTime. Kada je ovaj režim aktiviran, ekran sata će se uključiti pokretom zgloba.

1.18 Odbrojavanje

Otvorite funkciju odbrojavanja i tapnite na plai za početak. Kada se vreme odbrojavanja završi, sat će vibrirati.

1.19 Podešavanje

1.19.1 About

Pogledajte Bluetooth ime i Bluetooth adresu i broj verzije

1.19.2 Vratite fabrička podešavanja

Kliknite na Restore factory settings (Vrati fabrička podešavanja) da biste sat vratili u početno fabričko stanje.

1.19.3 Isključivanje

Nakon što kliknete na Isključi, sat se isključuje.

2. Lotus SmarTime App

1. Uputstva za instalaciju

1.1 Skenirajte sledeći QR kod da biste otvorili link za preuzimanje



1.2 Preuzmite aplikaciju direktno

Android (verzija 4.4 na dalje): Potražite „Lotus SmarTime“ u Google Play Store IOS-u

(verzija 9 na dalje): Potražite „Lotus SmarTime“ u App Store-u za preuzimanje



Android: Ikona aplikacije biće vidljiva na vašem telefonu:



iPhone: Ikona aplikacije biće vidljiva na vašem telefonu:

2. Konekcija sa telefonom

2.1 Nije povezan:



Kada se sat uključi prvi put, počće da traži telefon za povezivanje preko Bluetooth veze. Da biste sat povezali sa telefonom, otvorite aplikaciju SmarTime i otvorite karticu „Još“ u donjem desnom uglu. Dodirnite + Dodaj uređaj. Pronađite svoj sat na listi i odaberite ga, vaš telefon će se sada povezati sa satom. Ako mobilni telefon ne pronađe sat, revidirajte postavke lokacije svog telefona.



2.2 Vežite se za Lotus SmarTime app:

Nakon što se sat uspešno poveže sa aplikacijom, tapnite na da biste započeli sinhronizaciju vremena i formata za sat.

2.3 Pronađi uređaj

Da biste pronašli sat, u aplikaciji izaberite Nađi uređaj. Sat će tada vibrirati pod uslovom da je povezan sa telefonom.

2.4 Sinhronizacija podataka

Podaci o zdravlju i aktivnostima sa sata mogu se sinhronizovati sa aplikacijom. Otvorite interfejs za otkucaje srca, spavanje i sport i dodirnite ikonu u gornjem levom uglu. Ovo će sinhronizovati podatke između sata i telefona.

2.5 Obaveštenja.

Nakon što se sat uspešno poveže sa telefonom, možete na telefon primiti obaveštenja sa telefona. Upravljajte podešavanjima obaveštenja na kartici Više u donjem desnom uglu aplikacije.

2.5.1. Obaveštenja o pozivz

Omogućite obaveštavanje o pozivu da biste bili obavešteni o telefonskim pozivima na satu.

2.5.2. SMS obaveštenja

Omogućite ovo za primanje SMS poruka na sat.

2.5.3. Podešavanja obaveštenja aplikacija

Ova funkcija zahteva dozvolu za Lotus SmarTime za pristup obaveštenjima vaših telefona. Kada je omogućena, ova funkcija vam omogućava da nadgledate obaveštenja o omiljenim aplikacijama na satu.

2.7 Režim Ne Uznemiravaj

Kada je funkcija Ne uznemiravaj uključena, sat će vibrirati samo za traženje sata i alarme

2.8 Podsetnik za piće

Podesite vreme početka i završetka i učestalost podsetnika. Dodirnite Ponovi postavke da biste kontrolisali u koje dane dobijate podsetnike za piće. Omogućite pomoću prekidača „Podsetnik za pijaću vodu“.

2.9 Sedentarni podsetnik

Podesite Start i End kada je ovaj podsetnik uključen. Sedentarno vreme i sedentarni prag kontrolišu vremenske periode i minimalni iznos aktivnosti. Kada je ovaj podsetnik omogućen, podsetićete vas da se pomerite ako su vaše aktivnosti ispod praga. Omogućite pomoću prekidača za podsetnik za sedentarni rad. Dodirnite „+“ da biste dodali alarm. Podesite vreme alarma i ponovite postavke ako se alarm treba javljati redovno. Kada su omogućeni, alarmi će učiniti da sat vibrira do 20 puta.

2.12 Test otkucaja srca

Ovaj test omogućava automatsko merenje pulsa. Podesite period od početka do kraja i vremenski interval tokom sedenja (minute), Omogućite pomoću prekidača za otkucaje srca.

2.13 Nadogradnja firmwear-a

Ova funkcija proverava da li je nova verzija firmvera dostupna za sat. Zatražite da ažurirate i nadogradite na najnoviju verziju kada postoji nova.

2.14 Prekidanje konekcije sa telefonom

Vaš sat će biti naveden u odeljku Moj uređaj. Dodirnite ime povezanog uređaja ili prevucite ulevo da biste prekinuli vezu. **ČESTA PITANJA**

* Ne izlažite ovaj uređaj dugo vrućim ili hladnim uslovima. Izloženost može prouzrokovati trajnu štetu.

* Zašto ne mogu da nosim sat kada se kupam u vrućoj kupki?

Kako temperatura vode za kupatilo može biti visoka, stvorice se para koja može prodreti kroz vodootpornu zaštitu sata.

*Sat ne može da se pokrene ili napuni

Ako se vaš sat ne pokrene, priključite kabl za punjenje da biste aktivirali sat.

Ako sat ne može da se pokrene zbog premalog napunjenosti baterije ili sat nije korišćen duže vreme, priključite USB kabl i punite ga najmanje pola sata za aktivaciju.

ODRICANJE OD ODGOVORNOSTI

Metoda snimanja srčane frekvencije pomoću optičkog senzora koji koristi ovaj sat LOTUS ne dostiže nivo preciznosti i tačnosti profesionalnog medicinskog uređaja, niti može da garantuje ekvivalentna stabilna očitavanja. Sat ne može zameniti medicinski uređaj u svojoj funkciji otkrivanja ili dijagnoze patologija srca ili drugih bolesti.

Shodno tome, s obzirom na ovu funkciju, uređaj je samo za rekreativnu upotrebu. Višestruki faktori (uključujući nivo kontakta sa kožom, pigmentaciju, tetovaže, nagle pokrete rukama itd.) Mogu promeniti tačnost podataka koje pruža senzor. Zbog toga imajte na umu da stvarni puls može biti veći ili niži od očitavanja prikazanog optičkim senzorom u datom trenutku.

Ako sumnjate na bilo kakvu anomaliju, uvek se obratite lekaru i u slučaju nužde odmah kontaktirajte hitne službe u vašem području.

FESTINA GROUP ne preuzima odgovornost za bilo kakve tvrdnje koje mogu proizaći iz upotrebe i / ili tumačenja koje korisnik uređaja i / ili treće strane mogu da iznesu u vezi sa podacima o pulsu koje pružaju njihovi uređaji.

GARANCIJA

1. Ako se pojave problemi sa kvalitetom uzrokovani proizvodnjom, materijalima ili greškama u dizajnu u roku od 2 godine (od dana kupovine, ponudićemo besplatnu garanciju za bateriju i adapter tokom perioda od 6 meseci pod uslovom da se sat pravilno koristi.

2. Za greške nastale usled lične upotrebe korisnika ne postoji besplatna garancija, primeri uključuju;

1). Neovlašćeno rastavljanje ili preuređivanje proizvoda.

2). Ispuštanje ili udaranje proizvoda.

3). Bilo koja nasilna oštećenja ili zloupotreba (kao što su: izlaganje sata vodi, preterana trauma, ogrebotina ili oštećenje perifernih komponenata, itd.), Sve ovo je izvan okvira garancije.

3. Kada zahtevate besplatnu garancijsku popravku, morate dostaviti garantni list sa pečatom prodavnice u kojoj je proizvod kupljen i datumom kupovine.

4. Ako tokom postavljanja ili upotrebe naiđete na probleme, obratite se prodavnicu / korisničkoj službi u kojoj je sat kupljen.